

## Метални Решенија за Станбени и Комерцијални Објекти

МЕТАЛНИ КОНСТРУКЦИИ ПО ПРОЕКТ

ПРОИЗВОДСТВО И ИСПОРАКА НА МЕТАЛНИ ЕЛЕМЕНТИ  
ЗА СТАНБЕНИ, КОМЕРЦИЈАЛНИ И ИНДУСТРИСКИ ОБЈЕКТИ

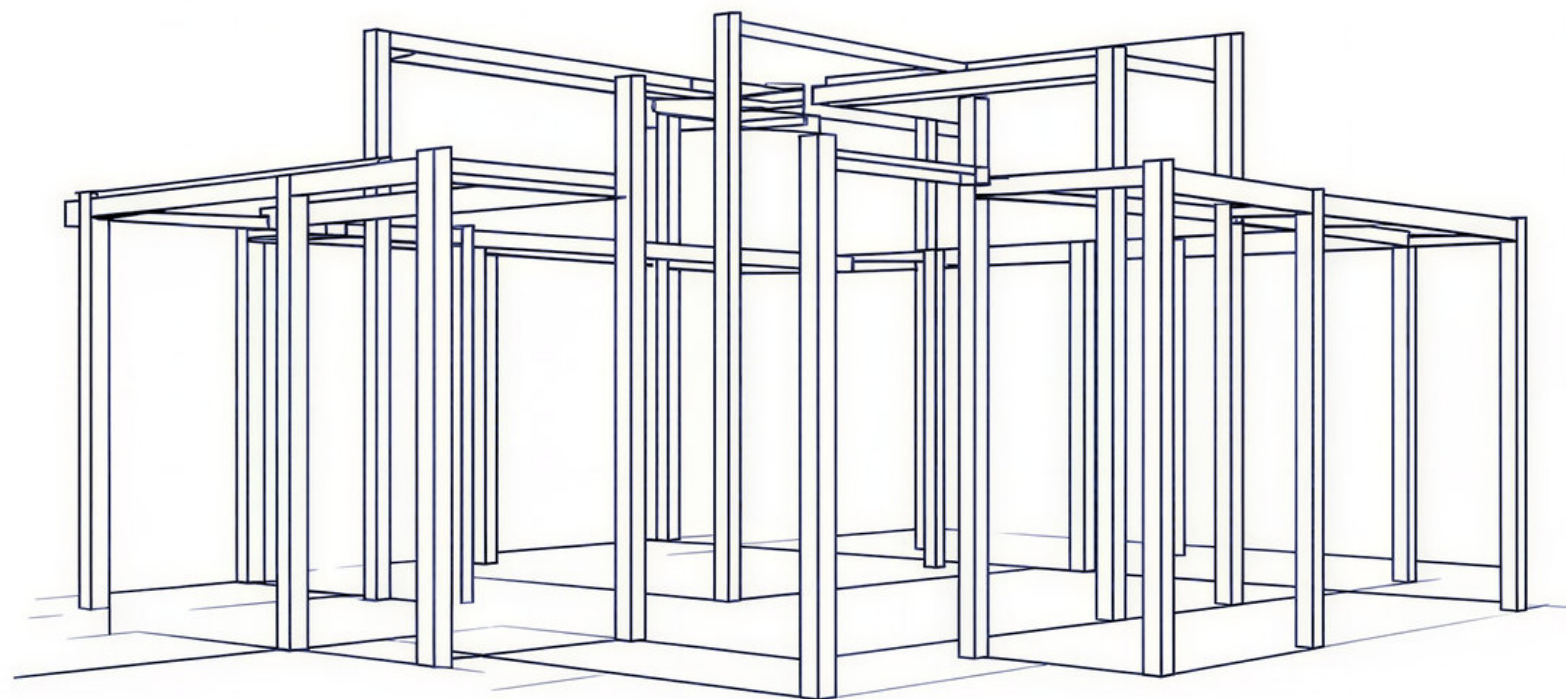

# ВАШ МЕТАЛЕН ПАРТНЕР ЗА ЦЕЛ ОБЈЕКТ

KOLUKS нуди целосни метални решенија за станбени, комерцијални и индустриски објекти. Работиме по проект, со серијска изработка и конзистентен квалитет.

## НАШАТА УЛОГА ВО ГРАДЕЖНИОТ ПРОЦЕС

- Еден добавувач за сите метални ставки во објектот
- Изработка по проект и техничка документација
- Сериско производство за згради и комплекси
- Подготвено за монтажа, со брза испорака
- Флексибилност за прилагодување по барање на инвеститор или изведувач

## ЗА КОГО РАБОТИМЕ

- Градежни компании и инвеститори
- HVAC и електро изведувачи
- Јавни и приватни проекти

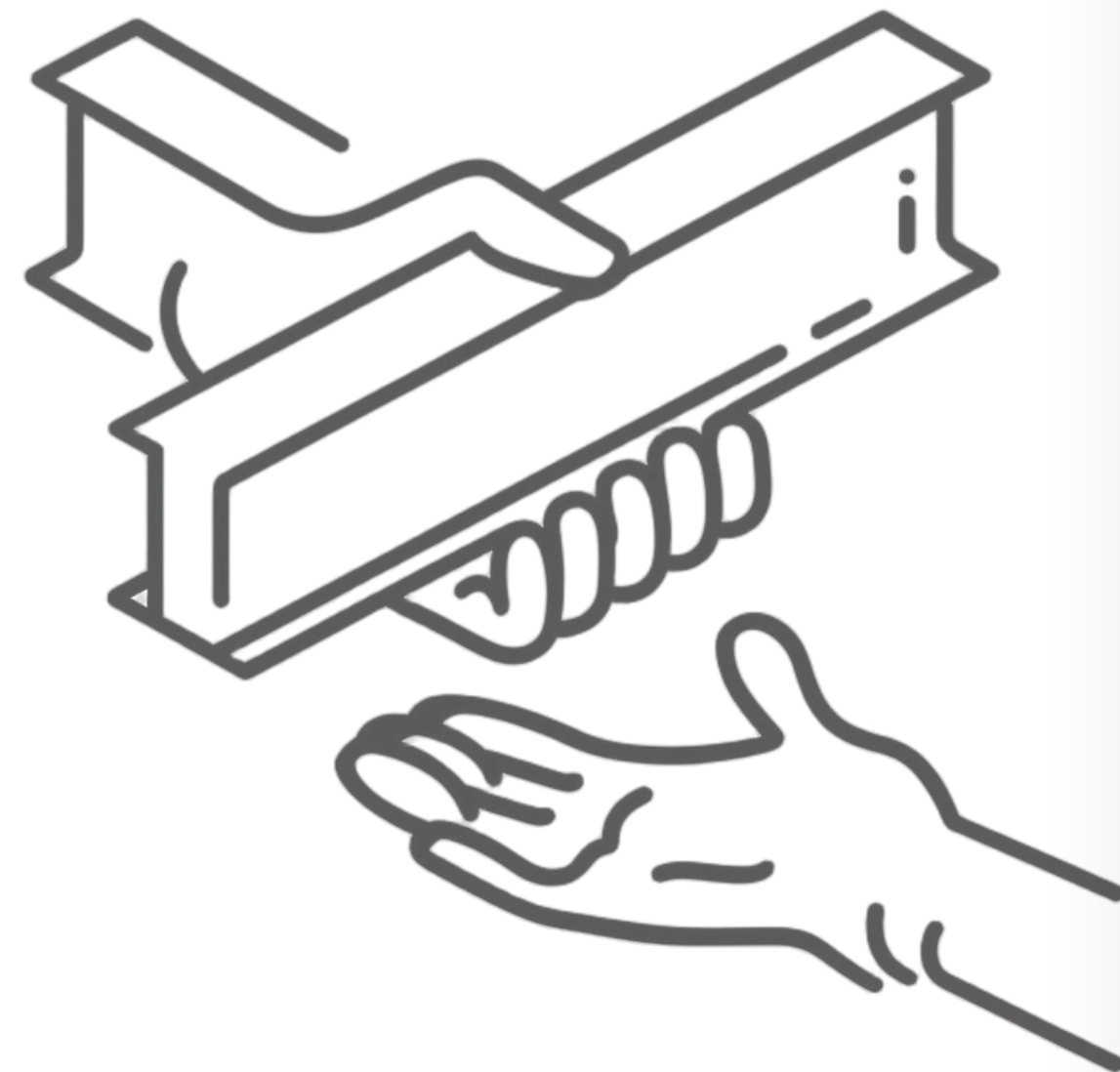

# ПРОИЗВОДНИ РЕШЕНИЈА ЗА ГРАДЕЖНИ ОБЈЕКТИ

Нашето производство опфаќа метални елементи кои претставуваат стандардна и неопходна компонента при изградба на станбени, комерцијални и индустриски објекти.

KOLUKS обезбедува комплетна поддршка за метални позиции во објектот, со фокус на функционалност, усогласеност и континуитет во изведбата.

---

## ПРОИЗВОДНИ ГРУПИ

- Метални огради и парапети за скали, балкони и фасади
- Надворешни и дворни метални огради и капи
- Носачи и монтажни елементи за HVAC системи
- Кабелски леи и носачи за електро инсталации
- Поштенски сандачиња и опрема за заеднички простории
- Хидрантски ормани и метални безбедносни кутии

Производите се наменети за примена во цели згради, комплекси и технички објекти, како дел од единствено, координирано метално решение

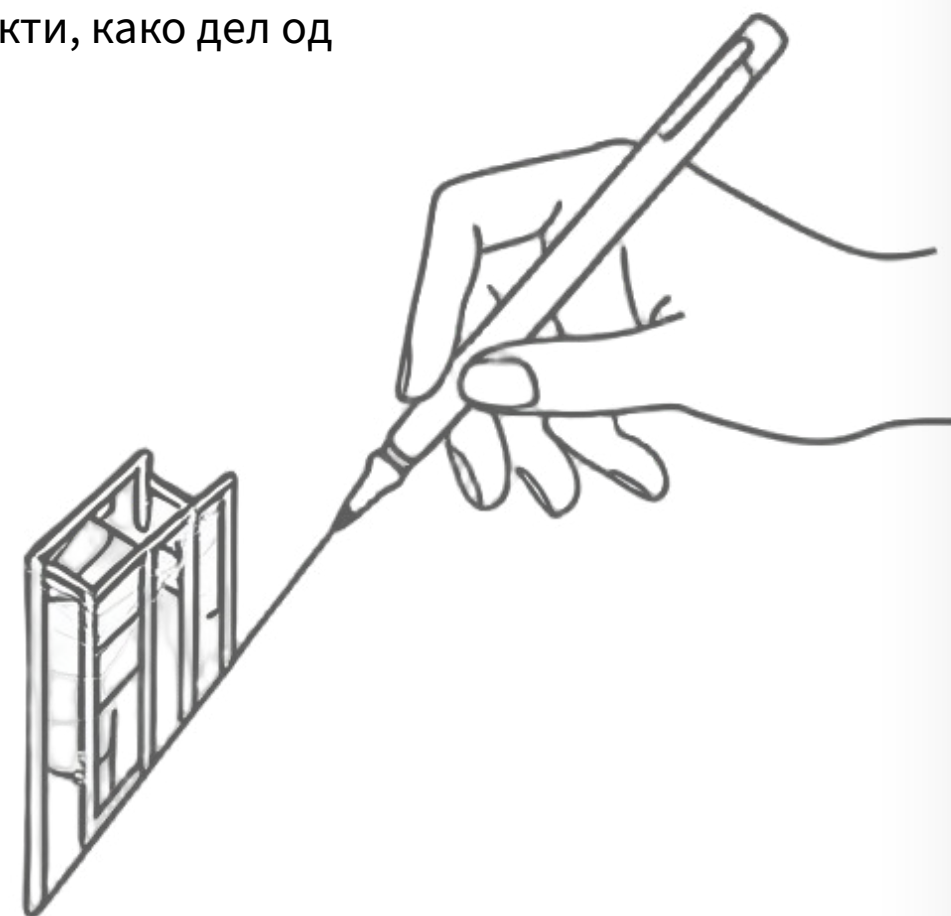

# МЕТАЛНИ ОГРАДИ ЗА СКАЛИ

Производство на метални огради за внатрешни и надворешни скали, наменети за станбени, комерцијални и индустриски објекти.



Оградите можат да се изработуваат во различни форми и стилови: модерен, индустриски или класичен дизајн. Во зависност од проектот и барањата, се користат различни типови на метал, вклучувајќи челик и алуминиум, со прашкасто (електростатско) бојадисување или соодветна антикорозивна заштита.

- Внатрешни и надворешни скалски огради
- Дизајн според архитектонско решение (модерен, индустриски, класичен)
- Челик или алуминиум, прашкасто бојадисување или поцинкована заштита

Оградите се прилагодуваат според објектот и барањата на инвеститорот или изведувачот

# БАЛКОНСКИ И ДЕКОРАТИВНИ МЕТАЛНИ ОГРАДИ

Производство на балконски и фасадни метални огради за станбени и комерцијални објекти, изработени по проект



Декоративните огради се изработуваат со ласерско сечење на лим, што овозможува современи, класични или уникатни дизајни според желба и нарачка на инвеститорот. Решенијата се прилагодуваат за архитектонска примена и визуелен идентитет на објектот.

Изработка на фасадни опшивки и заштитни лимови под прозори, усогласени со фасадното решение

- Балконски огради за станбени згради и комплекси
- Декоративни панели со ласерско сечење на лим
- Повторлив дизајн за цела фасада и визуелен идентитет

Декоративните панели се изработуваат со ласерско сечење на лим, со можност за уникатен дизајн по нарачка

# НАДВОРЕШНИ И ДВОРНИ МЕТАЛНИ ОГРАДИ

Производство на надворешни и дворни метални огради за станбени објекти, комплекси и индустриски зони.

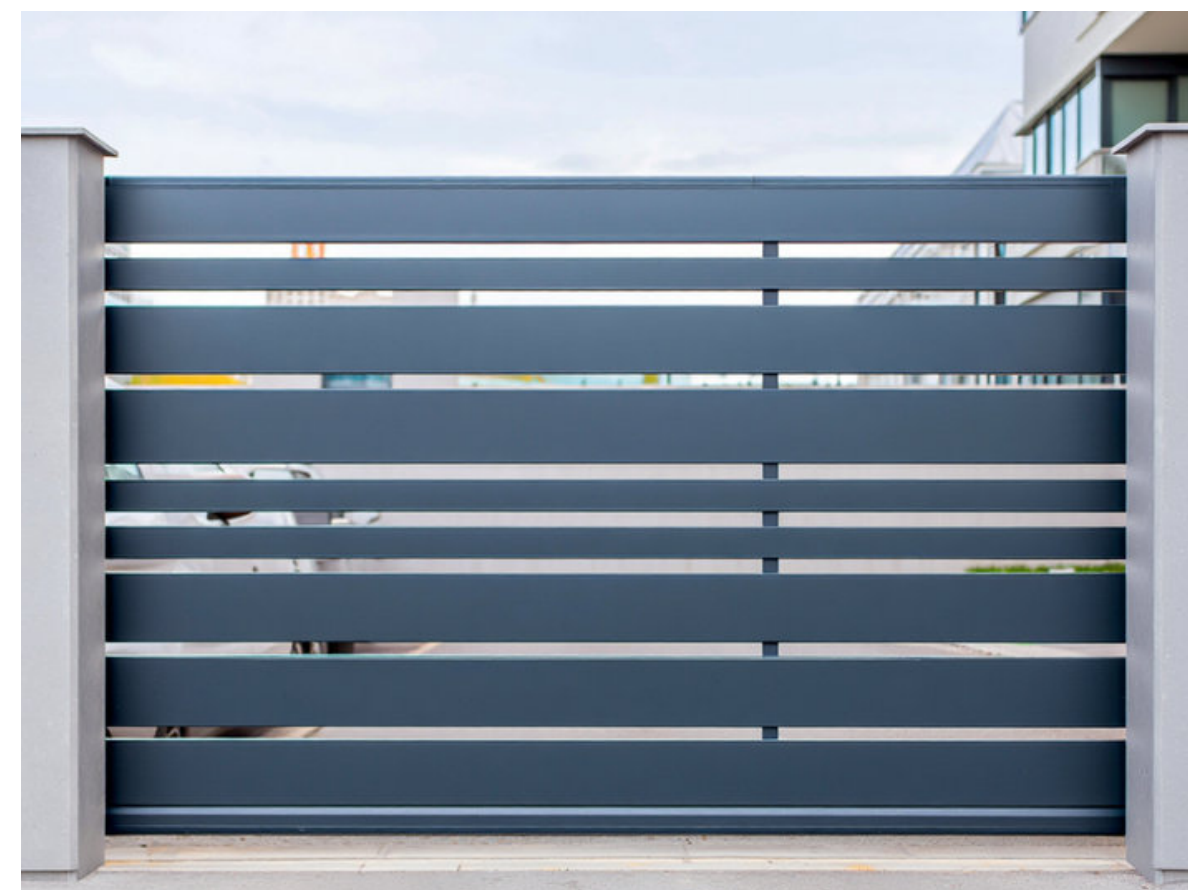

- Периметар огради и влезни метални капии (крилни или лизгачки)
- Модерни ламели и декоративни сегменти за комплекси и дворови
- Функционални индустриски огради за технички, сервисни и безбедносни зони

Во зависност од намената, се изработуваат и функционални индустриски огради наменети за технички и безбедносни зони

Оградите се проектираат и изработуваат во согласност со архитектонското решение и барањата на објектот

# НАСТРЕШНИЦИ И ВЛЕЗНИ МЕТАЛНИ КОНСТРУКЦИИ

Метални настрешници за влезови во станбени, комерцијални и индустриски објекти



Настрешниците се изработуваат како практични и конструктивни решенија за заштита на влезниот простор, со чисти линии и прилагодување на фасадата и намената на објектот

Изведба на дополнителни лимарски елементи како јолуци, опшивки и завршни лимови, по проект и потреби на објектот

- Фасадни и конзолни метални настрешници
- Модерен и функционален дизајн со челична конструкција
- Примена на влезови, индустриски и сервисни објекти

Решенијата се наменети за долготрајна употреба и лесна примена во различни типови објекти

# НОСАЧИ ЗА КЛИМА УРЕДИ

Производство на метални носачи за надворешни климатски уреди, наменети за станбени, комерцијални и индустриски објекти

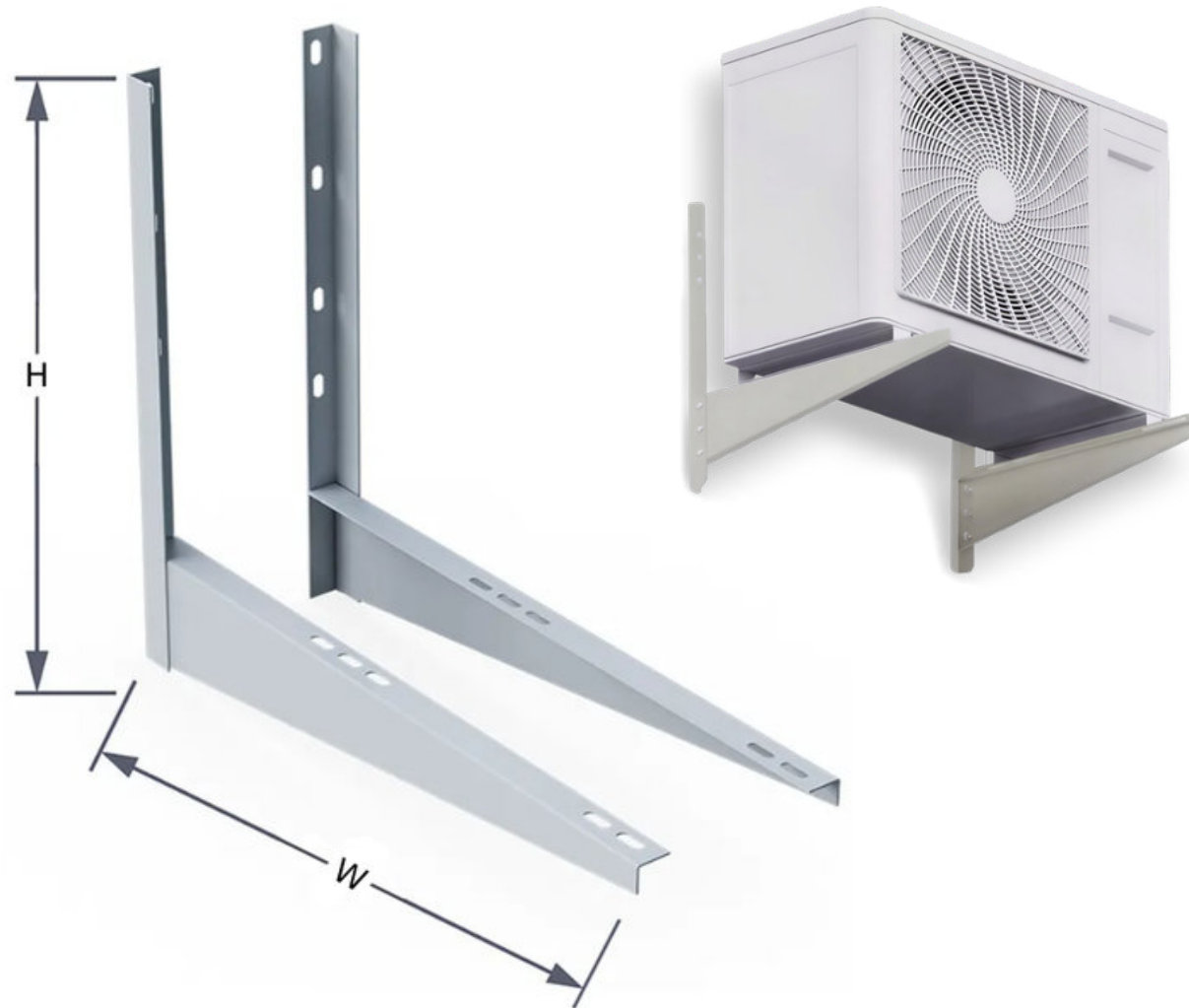

Стандардни димензии (W × H)

	W	H
МАЛИ	400	400
ГОЛЕМИ	500	500
ФАСАДНИ	600	500

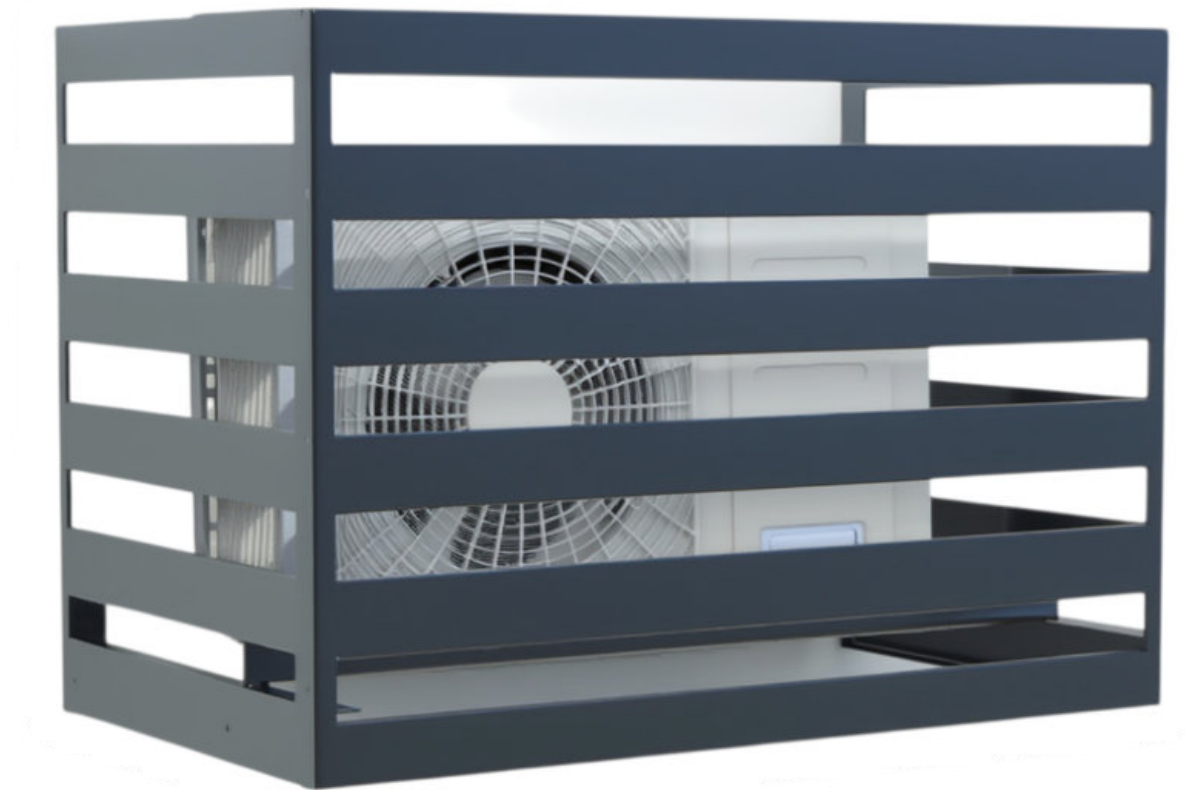

Заштитни метални огради и кафези за надворешни клима уреди, за фасадна монтажа, изработени од цевки, мрежа или декоративни ласерски сечени панели, со цел заштита и естетско вклопување во фасадата.

По потреба, се изработуваат и други типови на носачи и монтажни решенија според специфични барања на проектот

# КАБЕЛСКИ ЛЕИ И НОСАЧИ

Метални системи за организација и носење на електро и инсталациски кабли во објекти и индустриски средини

- Кабелски леи за електро и слаботочни инсталации
- Носачи и конзоли за ѕидна и плафонска монтажа
- Примена во технички простории, гаражи и индустриски хали

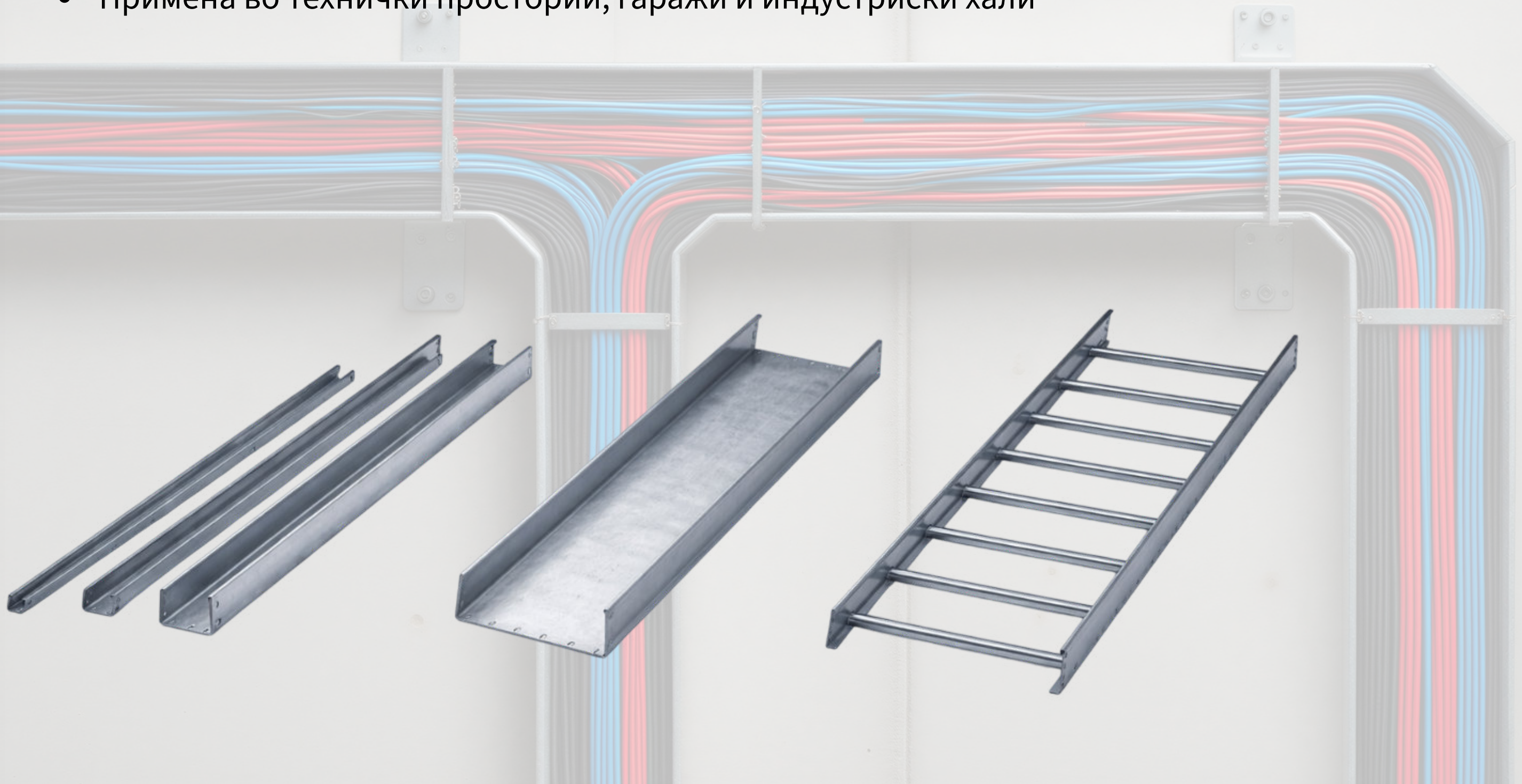

Системите овозможуваат уредна, сигурна и прегледна инсталација

# ПОШТЕНСКИ САНДАЧИЊА И ОПРЕМА ЗА СТАНБЕНИ ОБЈЕКТИ

Метални поштенски сандачиња и елементи наменети за заеднички простори во станбени објекти

- Системски поштенски сандачиња за станбени згради
- Еднострани и двострани конфигурации
- Можност за вградување во влезни и заеднички простории



Доколку имате идеја или референца од постоечко решение, контактирајте нè за консултација и реализација  
Поштенските сандачиња се склопуваат во посакуван број и распоред, со можност за вградување или надворешна ѕидна монтажа

Решенијата се прилагодуваат според бројот на станови и архитектонското решение на објектот.

# ХИДРАНТИ И МЕДИЦИНСКИ МЕТАЛНИ КУТИИ

Метални ормани и кутии за безбедносна опрема, наменети за станбени, комерцијални и индустриски објекти.

- Хидрантски ормани за внатрешна и надворешна монтажа
- Метални медицински кутии за заеднички и работни простории
- Изработка според прописи и потреби на објектот



Метални ормани и кутии за безбедносна опрема, наменети за примена во станбени, комерцијални и индустриски објекти

# КВАЛИТЕТ И СТАНДАРДИ

Производството на KOLUKS се изведува со контролиран процес и конзистентен квалитет, наменет за примена во станбени, комерцијални и индустриски објекти

Металните конструкции и елементи се изработуваат во согласност со важечките технички прописи и применливи европски стандарди (вклучувајќи Еврокод стандарди за челични конструкции).

Контролата на материјалите и изработката обезбедува сигурност, издржливост и долготрајна примена во реални услови



## ОД ИДЕЈА ДО ГОТОВ ПРОИЗВОД

- Прием на проект, идеја или техничко барање
- Консултација и усогласување со потребите на објектот
- Производство во сопствен погон
- Подготовка за испорака и монтажа

Работиме флексибилно, по проект, со јасна комуникација и сигурна реализација.



Доколку имате проект, потреба или сакате понуда за метални решенија, слободно контактирајте нè. Нашиот тим стои на располагање за консултација и соработка со градежни компании, инвеститори и изведувачи

- Контакт:

- KOLUKS DOOEL, 2002
- Email: [sales@koluks.com](mailto:sales@koluks.com)
- Website: [koluks.com](http://koluks.com)
- Телефон: +38970353800
- Локација: Прилеп, Северна Македонија